

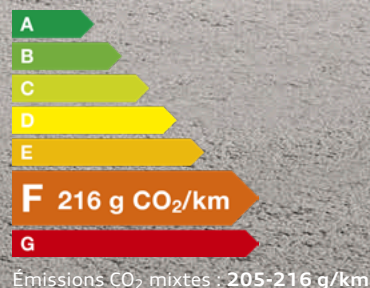

# Audi RS 3

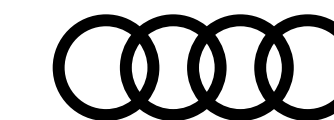





## myAudi

# L'accès numérique à votre Audi. Partout. À tout moment.

### Détails de l'équipement

Votre Audi est unique, comme vous. Pour vous permettre de garder une bonne vue d'ensemble, toutes les données de votre véhicule sont consultables en ligne à tout moment dans les détails d'équipement myAudi.

### Mises à jour de cartes

Toutes les nouvelles routes, tous les blocages : vos données de navigation sont toujours à jour avec myAudi. Régulièrement, des mises à jour de cartes à transférer aisément sur votre Audi sont mises à votre disposition.

### Recherche de concessionnaire

Avec myAudi, vous trouverez aisément et rapidement le Partenaire Audi approprié et accéderez directement à ses principales coordonnées. Vous pourrez également l'enregistrer en tant que Partenaire Audi personnel.

### État du véhicule

Pour recevoir des informations sur votre Audi, vous n'avez pas besoin d'être dedans. myAudi vous fournit à tout moment les informations essentielles telles que les niveaux de carburant et d'huile, les kilomètres parcourus, le statut des portières, les éventuels avertissements et les rendez-vous atelier.

### Galerie de véhicules

Jeter un coup d'œil sur votre Audi – c'est possible à tout moment. Les modèles à partir de 2010 peuvent être visualisés de l'extérieur et de l'intérieur sous différentes perspectives en vues réalistes haute résolution dans la galerie.

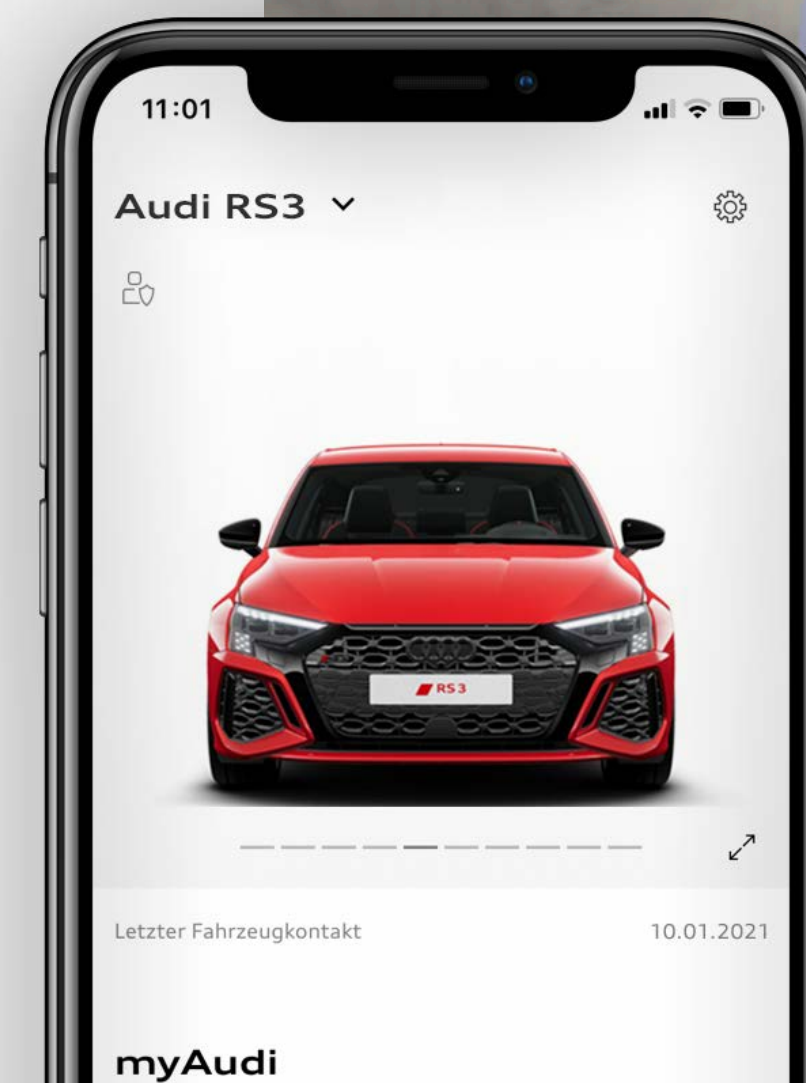

## Toujours connecté

Avec Audi connect et l'application myAudi, retrouvez les Informations en temps réel pour votre véhicule.



La disponibilité des services peut varier selon le pays, le modèle et l'équipement de votre Audi.  
L'utilisation de certains services dépend d'Audi connect.



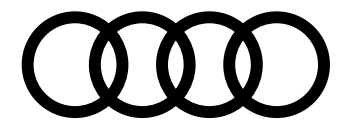

## Une nouvelle idée liant performance et l'élégance

Conduite dynamique, lignes athlétiques et innovations intuitives :  
découvrez de nouvelles sensations au volant de la nouvelle Audi RS 3 Berline et nouvelle Audi RS 3 Sportback.

Découvrez les équipements



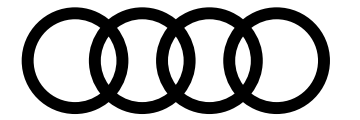

## Tarifs conseillés RS 3 Sportback et RS 3 Berline

					RS 3 Sportback		RS 3 Berline	
	Puissance (ch)	Transmission	Émissions CO <sub>2</sub> WLTP (g/km)	Puissance Administrative	Code Modèle	Tarif TTC	Code Modèle	Tarif TTC
<b>Essence</b>								
<b>2.5 TFSI</b>	400 ch	S tronic 7	205-216	28	8YARWY	71 020 €	-	-
	400 ch	S tronic 7	203-214	28	-	-	8YSRWY	72 420 €



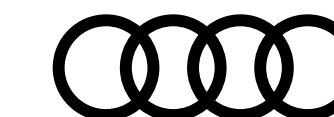

# Extension de garantie RS 3

	1 an supplémentaire (2 + 1)				2 ans supplémentaires (2 + 2)		3 ans supplémentaires (2 + 3)	
Km	60 000	90 000	120 000	150 000	80 000	120 000	100 000	150 000
Code Option	EA2	EA3	EB4	EB3	EA5	EA6	EA8	EA9
RS 3	468 €	523 €	582 €	779 €	509 €	658 €	820 €	1 168 €

## Plus serein, plus longtemps

Audi garantit ses voitures 2 ans sans limitation kilométrique. Pour plus de sérénité, il est possible de souscrire un contrat de garantie complémentaire portant la durée de la garantie à 3, 4 ou 5 ans. Cette extension de garantie est strictement le prolongement de la garantie constructeur. La peinture et l'anticorrosion sont respectivement garanties 3 ans et 12 ans.

La périodicité des vidanges est variable. Une alerte sera affichée par l'indicateur de maintenance. L'intervalle entre chaque vidange ne doit pas être supérieur à 30 000 km. Les révisions doivent être effectuées au maximum tous les 2 ans, selon le style de conduite et les conditions d'entretien.

### Offres disponibles :

- Extension de garantie 1 an / 60 000 km, 90 000 km, 120 000 km ou 150 000 km
- Extension de garantie 2 ans / 80 000 km ou 120 000 km
- Extension de garantie 3 ans / 100 000 km ou 150 000 km

Le contrat prend fin lorsque la première des 2 échéances (durée ou kilométrage) est atteinte.

**En cas de défaillance mécanique, électrique, le contrat de garantie permet de bénéficier notamment des réparations et/ou remplacement des pièces suivantes :**

- Moteur
- Boîte de transfert
- Transmission
- Direction, circuit électrique
- Carters
- Boîte de vitesses
- Embrayage (hors disque)
- Système de refroidissement
- Suspensions (hors amortisseurs)

Ces interventions doivent être effectuées chez un Partenaire Audi Service. **Le bénéfice de cette extension de garantie n'est pas subordonné à la réalisation des prestations de réparation et d'entretien non couvertes par cette extension de garantie, par un réparateur du réseau agréé AUDI.**

Lors de la revente, le contrat est cessible avec le véhicule, ce qui en augmente la valeur. En cas de revente du véhicule avant le terme du contrat, le nouveau propriétaire bénéficiera des prestations souscrites.

**Conditions Générales de Vente disponibles dans le réseau Audi Service ou sur [www.audi.fr](http://www.audi.fr)**





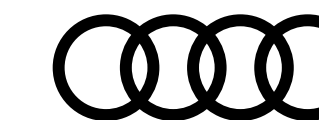

# Principaux équipements de série

Disponibles dès la finition RS 3

[Moteur](#)[Design](#)[Confort](#)[Connectivité](#)[Visibilité](#)[Sécurité](#)[Équipements](#)

## Design extérieur

**Boitiers de rétroviseurs extérieurs noirs** [6F]

**Jantes 19" style à 10 branches en Y** [52U]

gris Platine, tournées brillantes

**Extérieur RS avec équipement extérieur RS en noir mat** : [A8F] / [5L1]

- Calandre noir mat

- Diffuseur noir mat

**Suppression d'identification moteur** [2Z7]

**Pack Esthétique Noir** [4ZD]



Boitiers de rétroviseurs extérieurs noirs [6F]



Volant cuir Sport multifonctions plus [2PK]

## Design intérieur

**Applications décoratives en carbone Atlas** [7TN]

**Ciel de pavillon en tissu Noir** [6NQ]

**Sièges Dinamica / cuir embossés RS** [N7S]

**Volant cuir Sport multifonctions plus 3 branches** [2PK]

avec méplat et palettes de commande au volant





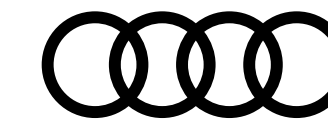

# Principaux équipements de série

Disponibles dès la finition **RS 3**

[Moteur](#)[Design](#)[Confort](#)[Connectivité](#)[Visibilité](#)[Sécurité](#)[Équipements](#)

## Confort et vie à bord

### Accoudoir central [6E3]

coulissant en longueur, avec inclinaison réglable

### Audi drive select [2H6]

### Banquette arrière variable, 40:20:40 [3NT]

### Clé à fréquence radio (avec safelock) [4I6]

### Climatiseur automatique confort 2 zones [9AK]

### Direction progressive [1N7]

### Audi hold assist [UH2]

Maintient le véhicule à l'arrêt aussi bien en côte qu'en descente au sein de la circulation routière, sans limite de temps

Le système est activé en appuyant sur une touche et permet au conducteur un redémarrage confortable

### Pack Rangement [QE1]

- Boîte à gant verrouillable
- Compartiment de rangement côté conducteur
- Filet de rangement à l'arrière des sièges avant
- Prise de 12 volts dans la console centrale arrière
- Prise de 12 volts dans le coffre
- Filet de compartiment bagage
- Deuxième lumière LED à gauche du coffre à bagage

### Pare-brise à vitrage acoustique [4GH]

### Rétroviseurs extérieurs réglables [6XI]

dégivrants, rabattables électriquement avec fonction rabat automatique (côté passager avant, marche arrière enclenchée) et fonction jour/nuit automatique des deux côtés

### Rétroviseur intérieur jour/nuit automatique, sans cadre [4L6]

### Sièges avant réglables manuellement [3L3]

- Hauteur et du positionnement en longueur
- Inclinaison de dossier
- Hauteur des appuie-tête et des ceintures

### Sièges Sport [Q1D]

### Tapis de sol à l'avant et à l'arrière [OTD]





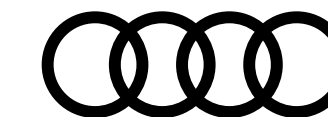

# Principaux équipements de série

Disponibles dès la finition **RS 3**

[Moteur](#)[Design](#)[Confort](#)[Connectivité](#)[Visibilité](#)[Sécurité](#)[Équipements](#)

## Audio, Navigation, Connectivité et Infodivertissement

### Audi sound system [9VD]

10 haut-parleurs incluant haut-parleur central et subwoofer, amplificateur à 6 canaux avec une puissance totale de 180 watts

### Audi connect Appel d'urgence & Service [IW3]

- Assistance en ligne
- Services dommages Audi
- Prise de rendez-vous Audi en ligne (inscription via MyAudiGo)
- Rapport d'état du véhicule

### Audi connect navigation et divertissement plus [IT3]

Vos déplacements dans votre Audi sont encore plus relaxants, polyvalents et sûrs, notamment grâce aux fonctions :

- Affichage avancé de points d'intérêt
- Bulletins d'informations en ligne
- Profil utilisateur
- Hotspot Wi-Fi
- Informations sur les dangers
- Météo
- Navigation myAudi
- Prix du carburant
- Navigation avec Google Earth®
- Affichage avancé des villes en 3D
- Radio en ligne
- Radio hybride
- Interaction en langage naturel

**Attention** : Uniquement en liaison avec MMI navigation plus [7UG]

### Combiné d'instruments numérique Digital Cockpit avec design spécifique RS supplémentaire 10,25" [7J3]

### Interface Bluetooth [9ZX]

### MMI Radio plus [I8Y]

### MMI® navigation plus avec MMI touch [7UG]

inclus en plus du MMI navigation

### Réception radio numérique (DAB) [QV3]





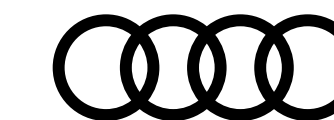

# Principaux équipements de série

Disponibles dès la finition **RS 3**

[Moteur](#)[Design](#)[Confort](#)[Connectivité](#)[Visibilité](#)[Sécurité](#)[Équipements](#)

## Éclairage et visibilité

### Assistant de feux de route [8G1]

- Reconnaissance automatique des phares en sens inverse, des feux arrière et des autres automobilistes ainsi que d'autres sources lumineuses
- Selon la situation, les feux de route sont automatiquement activés ou désactivés

### Détecteur de pluie et de luminosité [8N6]

### Pack Éclairage d'ambiance multicolore [QQ2]

- Module de pavillon à l'avant et à l'arrière, incluant spots de lecture
- Boîte à gants éclairée
- Éclairage de coffre à droite

### Phares à LED avec clignotants dynamiques à l'arrière [PX2]

Comprend les fonctions suivantes :

- Feux diurnes
- Feux de croisement
- Feux de position
- Clignotants
- Feux de bifurcation (en complément de l'éclairage latéral pour les virages serrés et les bifurcations)
- Éclairage tout temps (pour réduire l'auto-éblouissement en cas de mauvaise visibilité)
- Feux d'autoroute (portée d'éclairage étendue à partir de 110 km/h)
- Feux de stationnement (éclairage de la zone de pivotement en marche arrière)
- Feux de virage statiques
- Réglage automatique dynamique du site des phares
- Éclairage d'intersection (en combinaison avec la navigation MMI plus)





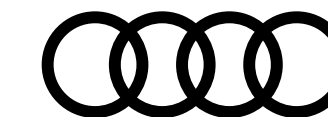

# Principaux équipements de série

Disponibles dès la finition **RS 3**

Moteur

Design

Confort

Connectivité

Visibilité

Sécurité

Équipements

## Sécurité active et passive du véhicule

### Airbags latéraux [6C2]

à l'avant et système d'airbags de tête

### Alarme antivol [7AL]

### Alerte de sortie de voie [6I3]

### Appel d'urgence Audi connect [NZ2]

### Audi park assist [7X5]

cherche à l'aide de capteurs à ultrasons les places de stationnement (bataille et créneau) appropriées le long de la chaussée, calcule le créneau idéal et gère le braquage automatiquement

### Audi pre sense front [8J3]

### Caméra de recul [KA2]

### Commande de désactivation [4UF]

de l'airbag passager avant

### Contrôle de la pression de pneus [7K1]

### Dispositif de limitation de vitesse [6Y2]

### Écrous de roues antivol [1PE]

### I-Size et Top Tether [3A0]

pour les sièges arrière extérieurs

### Kit de réparation [1G8]

### Outillage de bord et cric [1S1]

en option gratuite

### Rappel de ceinture de sécurité [1I0]

avec dispositif arrière de détection d'occupation du siège

### Adaptative Cruise Control [8T8]

### Sécurité enfant électrique [4H5]

### Trousse de secours [1T3]

Triangle de présignalisation et 2 vestes de sécurité





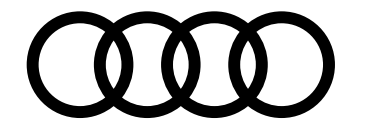

# Teintes extérieures

	RS 3 Sportback	RS 3 Berline
<b>Teintes métallisées</b>		
<b>Gris Kemora</b> [8R8R]	Gratuit	Gratuit
<b>Blanc Glacier</b> [2Y2Y]	900 €	900 €
<b>Noir Mythic</b> [0E0E]	900 €	900 €
<b>Jaune Python</b> [R1R1]	900 €	900 €
<b>Rouge Tango</b> [Y1Y1]	900 €	900 €
<b>Gris Daytona</b> [6Y6Y]	900 €	900 €
<b>Teintes vernies</b>		
<b>Vert Kyalami</b> [7R7R]	900 €	900 €
<b>Bleu Turbo</b> [N6N6]	900 €	900 €
<b>Teintes Audi Exclusive</b>		
<b>Audi Exclusive</b> [Q0Q0]	3 300 €	3 300 €

## Teintes métallisées

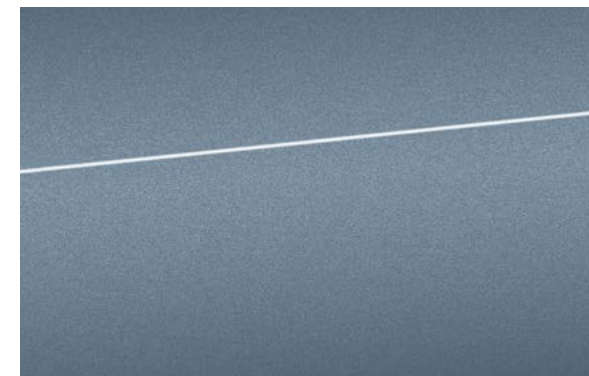

Gris Kemora [8R8R]



Blanc Glacier [2Y2Y]

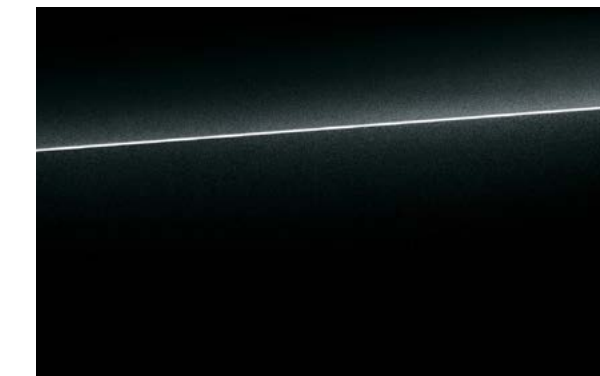

Noir Mythic [0E0E]

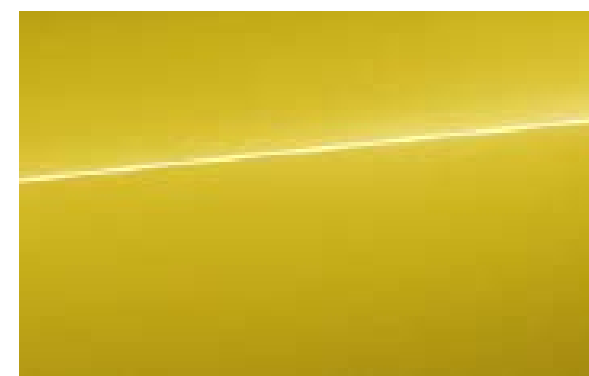

Jaune Python [R1R1]

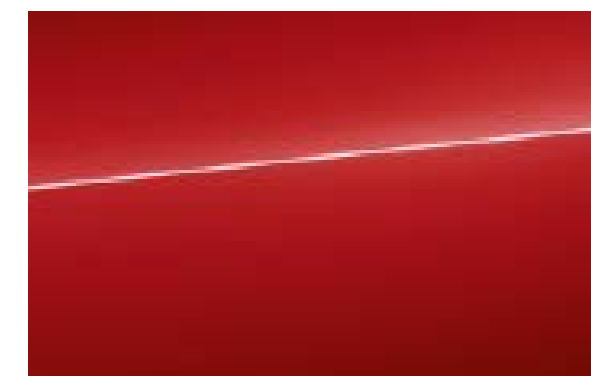

Rouge Tango [Y1Y1]

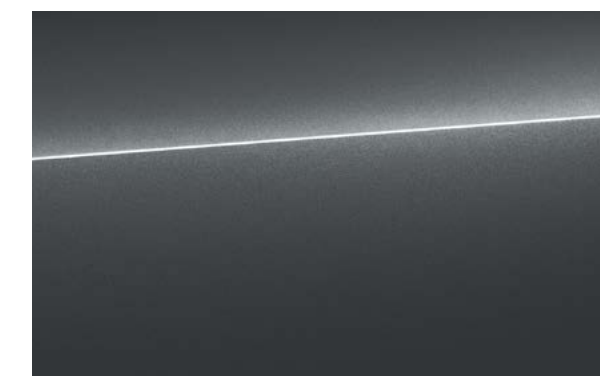

Gris Daytona [6Y6Y]

## Teintes vernies



Vert Kyalami [7R7R]



Bleu Turbo [N6N6]



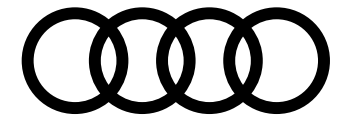

# Jantes

## 19"

### Jantes style à 10 branches en Y [52U]

gris platine, tournées brillantes  
Dimension : 9,0|8,0 x 19".  
Pneus : 265/30|245/35 R19

### Jantes style à 5 branches en Y [52V]

noir avec impression graphique  
Dimension : 9,0|8,0 x 19".  
Pneus 265/30|245/35 R19

### Jantes style à 5 branches en Y, noir mat [52W]

Dimension : 9,0|8,0 x 19". Pneus : 265/30|245/35 R19

RS 3 Sportback	RS 3 Berline
S	S
850 €	850 €
750 €	750 €



19" style à 10 branches en Y [52U]



19" style à 5 branches en Y [52V]



19" style à 5 branches en Y [52W]

S : proposé en série, — : non proposé.



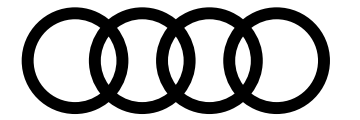

# Sièges

En fonction des finitions

---

## Sièges Sport [Q1D]

RS 3 Sportback	RS 3 Berline
S	S



Sièges Sport [Q1D]

S : proposé en série, — : non proposé.



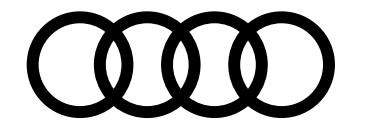

# Selleries

En fonction des finitions

## Sièges Sport [Q1D]

**Dinamica / Cuir Mono.pur 550 [N7S]**

**Cuir Nappa fin [N1H]**

avec surpiqûres contrastés et embossé RS

Coloris intérieur					RS 3 Sportback	RS 3 Berline
Code intérieur	Assise centrale/côtés	Surpiqûres	Tableau de bord haut/bas	Tapis - Moquette /ciel de pavillon		
QH	Noir	Noir	Noir	Noir	S	S
QH	Noir	Noir	Noir	Noir	1 200 €	1 200 €
TG	Noir	Rouge express	Noir	Noir	1 200 €	1 200 €
QW	Noir	Vert	Noir	Noir	1 200 €	1 200 €

## Sièges Sport [Q1D]



[N7S] - QH

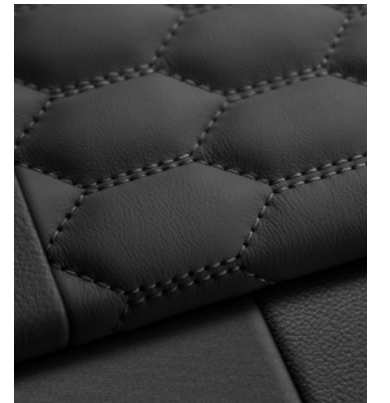

[N1H] - QH



[N1H] - TG

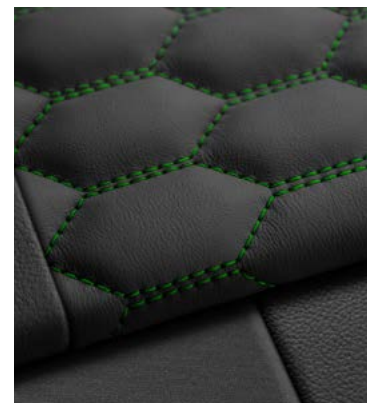

[N1H] - QW

S : proposé en série, — : non proposé.



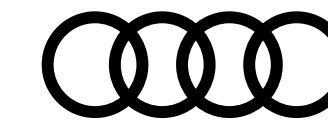

# Volants

## Volants en cuir multifonction

**Volant cuir Sport multifonctions plus 3 branches avec méplat et palettes de commande au volant [2PK]**

Attention : Incompatible avec [PCE]

**Volant cuir multifonctions plus 3 branches avec palettes de commande au volant [1XX]**

En présence de [PCE], le design du volant est différent.

RS 3 Sportback	RS 3 Berline
S	S
Gratuit	Gratuit



Volant cuir Sport multifonctions plus [2PK]



Volant cuir multifonctions plus 3 branches [1XX]

S : proposé en série, — : non proposé.



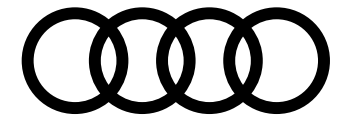

# Inserts décoratifs

	RS 3 Sportback	RS 3 Berline
<b>Tableau de bord</b>		
Inserts décoratifs en effet carbone Atlas Structure [7TN]	S	S
Insert décoratif et surfaces accentuées en Carbone Atlas Mat [5MB]	950 €	950 €
<b>Habitacle</b>		
Variante de cuir Noir [7HC]	S	S

S : proposé en série, — : non proposé.



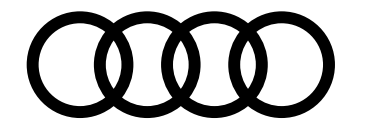

# Options

## Packs intérieurs esthétique

### Pack Design RS Vert [PED]

- Ceintures de sécurité avec bordure vert
- Volant plat/rond en alcantara avec surpiqûre vert
- Tapis complémentaires noirs avec inscription RS et surpiqûre contrastée vert

**Attention :** Oblige l'Audi pre sense basic [7W1]

### Pack Design RS Rouge [PEF]

- Ceintures de sécurité avec bordure rouge
- Volant plat/rond en alcantara avec surpiqûre rouge
- Tapis complémentaires noirs avec inscription RS et surpiqûre contrastée rouge

**Attention :** Oblige l'Audi pre sense basic [7W1]

### Pack Design RS Etendu Vert [PEE]

En plus du Pack Design RS Vert :

- Volant plat/rond en alcantara avec surpiqûre vert
- Grille d'aération vert

**Attention :** Oblige [N1H] + [QW]. Oblige l'Audi pre sense basic [7W1]

### Pack Design RS Etendu Rouge [PE]

En plus du Pack Design RS rouge :

- Volant plat/rond en alcantara avec surpiqûre rouge
- Grille d'aération rouge

**Attention :** Oblige [N1H] + [TG]. Oblige l'Audi pre sense basic [7W1]

RS 3 Sportback	RS 3 Berline
850 €	850 €
850 €	850 €
1 100 €	1 100 €
1 100 €	1 100 €



Pack Design RS Vert [PED]



Pack Design RS Rouge [PEF]



Pack Design RS Etendu Vert [PEE]

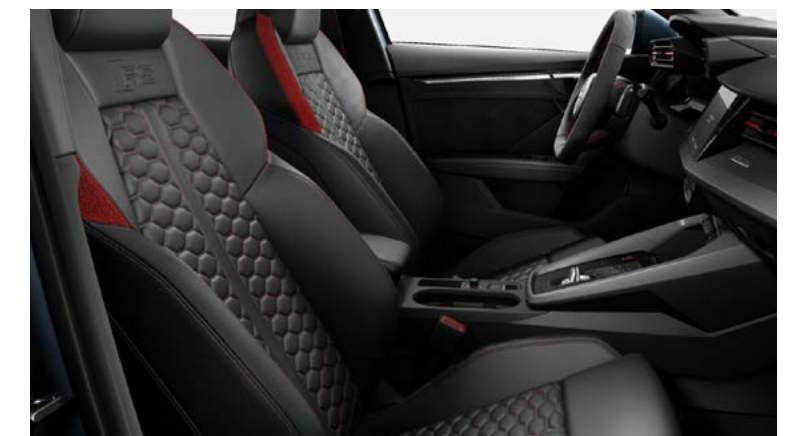

Pack Design RS Etendu Rouge [PE]

S : proposé en série, — : non proposé.



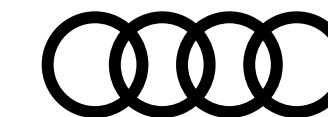

# Options

## Châssis, transmission et suspensions

### Suspension avec amortisseurs pilotés [PDE]

- Audi drive select RS : RS individual / RS performance / RS torque rear
- Châssis avec contrôle des amortisseurs
- Abaissement de 10 mm par rapport au châssis standard, système électronique de contrôle des amortisseurs pour s'adapter aux différentes situations de conduite
- Modes auto, confort ou dynamique

**Attention :** Incompatible avec [PA3]

## Design extérieur

### Boitiers de rétroviseurs couleur carrosserie [6FA]

**Attention :** Oblige [4ZD]

### Boitiers de rétroviseurs extérieurs style Aluminium [6FC]

### Vitrage Privacy [QL5]

Lunette arrière, vitres de portières arrière et vitres latérales arrière surteintées

### Rampes de pavillon en aluminium, anodisées [3S1]

**Attention :** Interdit le toit panoramique [3FB]  
Oblige [PAK] et [6FC] ou [6FA]  
Disponible uniquement sur RS 3 Sportback

### Rampes de pavillon noires [3S2]

**Attention :** Interdit le toit panoramique [3FB]  
Oblige [6FC] ou [6FA]  
Disponible uniquement sur RS 3 Sportback

### Pack esthétique style aluminium [PAK]

### Toit noir [6H4]

**Attention :** Disponible uniquement sur RS 3 Berline

RS 3 Sportback	RS 3 Berline
1 200 €	1 200 €
Gratuit	Gratuit
125 €	125 €
450 €	450 €
330 €	—
330 €	—
1 000 €	1 000 €
—	500 €



Suspension avec amortisseurs pilotés [PDE]



Rétroviseurs couleur carrosserie [6FA]



Rétroviseurs extérieurs style Aluminium [6FC]



Vitrage Privacy [QL5]

S : proposé en série, — : non proposé.



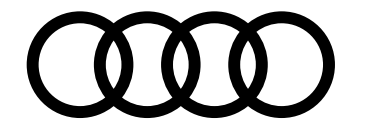

# Options

## Design extérieur... suite

**Suppression totale d'identification (modèle et moteur) [2Z0]**

**Équipement extérieur RS en Noir Brillant [5L5]**

**Pack Esthétique Noir plus [4ZP]**

Pack noir plus avec anneaux noirs et identification du modèle en noir

**Freins en acier RS avec étriers de frein en rouge [PC2]**

avec inscription RS à l'avant

## Sièges

**Sièges avant réglables électriquement [3L5]**

Avec réglage électrique de la hauteur d'assise, du positionnement en longueur, de l'inclinaison de l'assise et du dossier

**Fonction mémoire pour sièges avant et rétroviseurs extérieurs [PV3]**

Rétroviseur extérieur réglable électriquement, chauffant et rabattable, atténuant automatiquement les deux côtés, avec fonction mémoire

Sièges avant réglables électriquement avec fonction mémoire pour le siège du conducteur

**Sièges avant chauffants [4A3]**

**Appui lombaires à 4 axes pour les sièges avant [7P1]**

**Appui lombaire à réglage pneumatique avec fonction massage pour sièges avant [8I6]**

Attention : Oblige [3L5] ou [PV3]

	RS 3 Sportback	RS 3 Berline
Suppression totale d'identification (modèle et moteur) [2Z0]	0 €	0 €
Équipement extérieur RS en Noir Brillant [5L5]	120 €	120 €
Pack Esthétique Noir plus [4ZP]	360 €	360 €
Freins en acier RS avec étriers de frein en rouge [PC2]	360 €	360 €
Sièges avant réglables électriquement [3L5]	860 €	860 €
Fonction mémoire pour sièges avant et rétroviseurs extérieurs [PV3]	1 480 €	1 480 €
Sièges avant chauffants [4A3]	415 €	415 €
Appui lombaires à 4 axes pour les sièges avant [7P1]	330 €	S
Appui lombaire à réglage pneumatique avec fonction massage pour sièges avant [8I6]	550 €	550 €



Équipement extérieur RS en Noir Brillant [5L5]



Freins acier avec étriers rouge [PC2]



Sièges avant réglables électriquement [3L5]



Sièges avant chauffants [4A3]

S : proposé en série, — : non proposé.



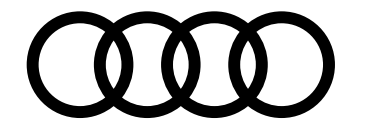

# Options

## Confort et vie à bord

### Pack Fumeur [9]D]

Allume-cigare et cendrier

### Toit panoramique [3FB]

Attention : Oblige [QQ1] ou [QQ2] ou [QQ5]

Attention : Interdit [3S1] et [3S2]

### Hayon assisté électriquement pour l'ouverture et la fermeture [4E6]

Attention : Oblige la clé confort via [PG3]

Attention : Indisponible sur RS 3 Berline

### Fixation pour sièges enfants ISOFIX à l'avant [3A5]

### Pare-brise à vitrage athermique [4GF]

(remplace l'équipement [4GH])

### Climatiseur automatique confort 3 zones [KH5]

### Système de contrôle de la pression des pneus [7K3]

	RS 3 Sportback	RS 3 Berline
Pack Fumeur [9]D]	40 €	40 €
Toit panoramique [3FB]	1 400 €	1 400 €
Hayon assisté électriquement pour l'ouverture et la fermeture [4E6]	450 €	—
Fixation pour sièges enfants ISOFIX à l'avant [3A5]	50 €	50 €
Pare-brise à vitrage athermique [4GF]	0 €	0 €
Climatiseur automatique confort 3 zones [KH5]	360 €	360 €
Système de contrôle de la pression des pneus [7K3]	240 €	240 €



Hayon assisté électriquement [4E6]



Climatiseur automatique confort [KH5]

S : proposé en série, — : non proposé.



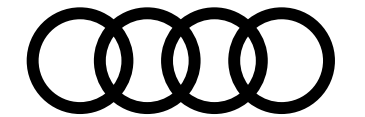

# Options

## Assistance à la conduite

### Audi pre sense basic [7W1]

Déploie automatiquement, lorsque nécessaire, des mesures préventives pour votre sécurité et celle de vos passagers, parmi lesquelles :

- Resserrement des ceintures de sécurité à l'avant afin de limiter tout déplacement des passagers vers l'avant ou les côtés
- Activation des feux de détresse clignotants
- Fermeture du toit ouvrant (si commandé) et des vitres latérales

### Affichage tête haute [KS1]

Attention : Oblige [4GF]

### Airbags latéraux arrière [6C4]

### Système de lecture des panneaux de signalisation par caméra [QR9]

### Pack Assistance Route [PCE]

- Système de lecture des panneaux de signalisation par caméra [QR9]
- Assistant de feux de route [8G1]
- Adaptive drive assist (maintien de la vitesse, de la distance de sécurité et maintien dans la voie)

Attention : Oblige le volant [1XX]

### Caméra périmétriques 360° [KA6]

RS 3 Sportback	RS 3 Berline
250 €	250 €
980 €	980 €
430 €	430 €
310 €	310 €
1 800 €	1 800 €
800 €	800 €



Assistant de feux de route [8G1]



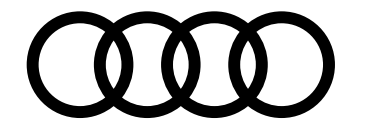

# Options

## Audio, Navigation, Connectivité et Infodivertissement

### Audi smartphone interface [IU1]

- Audi music interface
- Fonction navigation via Apple CarPlay ou Google Android Auto

Connecte votre smartphone à votre Audi et transfère instantanément les contenus de votre smartphone directement sur l'écran MMI via USB. La navigation, la téléphonie, la musique et d'autres applications tierces sélectionnées peuvent ainsi être aisément contrôlées à l'aide du MMI ou par la commande vocale du smartphone

### Bang & Olufsen premium sound system avec son 3D [9VS]

- Restitution sonore surround par 15 haut-parleurs haute performance incluant subwoofer
- Amplificateur à 16 canaux avec une puissance totale de 680 watts
- Une expérience sonore 3D créée par le nouvel effet sonore tridimensionnel virtuel

### 2 ports de charge USB à l'arrière [7B9]

### Audi phone box light [9ZV]

(chargeur sans fil avec standard Qi)

### Audi phone box [9ZE]

Permet de téléphoner dans le véhicule en plaçant le téléphone portable sur le support universel (170 x 87 mm) prévu à cet effet au niveau de l'accoudoir central à l'avant

Améliore la qualité de réception en passant par l'antenne extérieure

Possibilité de chargement par prise USB A ou chargeur sans fil (standard Qi)

Avertissement en cas d'oubli du téléphone et affichage de l'état de charge dans le MMI

(Des coques de chargement par induction sont disponibles dans les Accessoires d'Origine Audi et auprès de votre partenaire Audi)

	RS 3 Sportback	RS 3 Berline
Audi smartphone interface [IU1]	350 €	220 €
Bang & Olufsen premium sound system avec son 3D [9VS]	970 €	970 €
2 ports de charge USB à l'arrière [7B9]	65 €	65 €
Audi phone box light [9ZV] (chargeur sans fil avec standard Qi)	190 €	190 €
Audi phone box [9ZE]	490 €	490 €

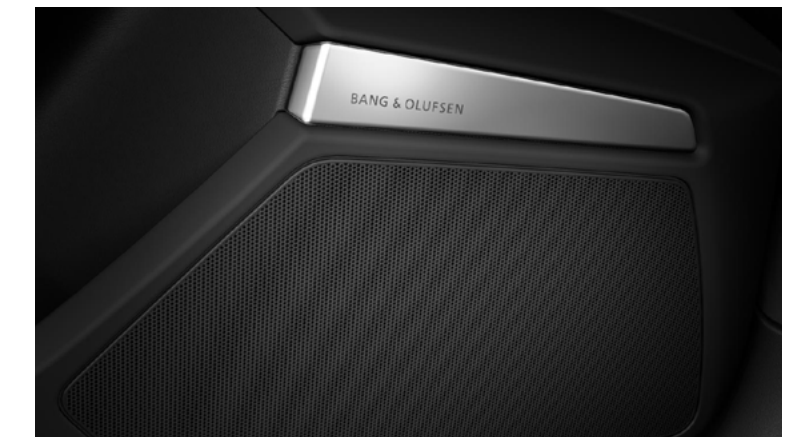

Bang & Olufsen premium sound system [9VS]



2 ports de charge USB à l'arrière [7B9]



Audi phone box [9ZE]



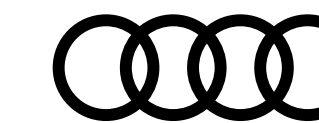

# Options

## Accès au véhicule et clés

### Clé confort incluant déverrouillage du coffre par capteur (avec safelock) & alarme antivol [PG3]

- Accès et démarrage du véhicule mains libres (keyless access)
- Alarme antivol
- Déverrouillage du hayon via la touche "coffre" de la télécommande ou en simulant un mouvement de coup de pied dans la zone à l'arrière du véhicule (ouverture et fermeture)

**Attention :** Pour cette fonctionnalité de l'ouverture avec le geste du pied, cela oblige [4E6].

- Safelock (empêche l'ouverture des portes de l'intérieur dès que le véhicule a été verrouillé à l'aide de la clé)

## Vision et éclairage

### Phares Matrix LED avec clignotants dynamiques à l'avant et à l'arrière [PXC]

Comprend les fonctions des phares à LED [PX2] et ajoute les fonctions suivantes :

- Détecte d'autres véhicules et désactive le faisceau de lumière de manière sélective dans la zone du véhicule détecté. Les feux de routes restent ainsi activés dans les autres segments
- Feux de virage dynamiques (les phares réagissent avant le braquage du volant en se basant sur les données de navigation)
- Assistant feux de route [8G1]
- Lave-phares [8X8]

## Équipements spécifiques RS

### Carénage du capot moteur avec application carbone [NM5]

### Augmentation de la vitesse maximale à 280 km/h [6Y4]

### Système d'échappement sport RS [OP8]

	RS 3 Sportback	RS 3 Berline
	550 €	550 €
	850 €	850 €
	590 €	590 €
	1 800 €	1 800 €
	1 200 €	1 200 €



Phares Matrix LED, clignotants dynamiques [PXC]



Système d'échappement sport RS [OP8]

S : proposé en série, — : non proposé.



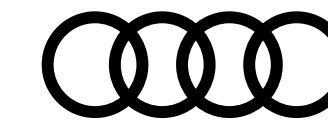

# Caractéristiques techniques RS 3 Sportback et RS 3 Berline Essence

## Motorisation

Puissance maxi en ch (kW) à tr/mn

Nombre de cylindres / soupapes

Cylindrée (cm<sup>3</sup>)

Couple maxi (Nm) à tr/mn

## Transmission

Transmission

Boîte de vitesses

## Poids - volumes

Nombre de places

Poids à vide (kg) / Total maxi autorisé en charge

Remorque freinée sur rampe 12 % / non freinée (kg)

Volume du coffre (l)

Réservoir du carburant (l)

Rayon de braquage (m)

## Performances

Vitesse maximale (km/h) sur circuit

Accélération de 0 à 100 km/h (s)

## Performances

Carburant

Consommation WLTP (l/100km), Minimum - Maximum

Émissions de CO<sub>2</sub> en cycle mixte WLTP (g/km), Minimum - Maximum

Norme antipollution

Type homologation

Start&Stop / Récupération d'énergie

Mild Hybrid MHEV

	RS 3 Sportback	RS 3 Berline
Puissance maxi en ch (kW) à tr/mn	400 ch (294) / 5 600 - 7 000	400 ch (294) / 5 600 - 7 000
Nombre de cylindres / soupapes	5	5
Cylindrée (cm <sup>3</sup> )	2 480	2 480
Couple maxi (Nm) à tr/mn	500 / 2 250 - 5 600	500 / 2 250 - 5 600
Transmission	quattro	quattro
Boîte de vitesses	S tronic	S tronic
Nombre de places	5	5
Poids à vide (kg) / Total maxi autorisé en charge	1 645 / 2 075	1 650 / 2 080
Remorque freinée sur rampe 12 % / non freinée (kg)	- / -	- / -
Volume du coffre (l)	282 / 1 104	321 / -
Réservoir du carburant (l)	55	55
Rayon de braquage (m)	-	-
Vitesse maximale (km/h) sur circuit	250 *hors option augmentation de la vitesse max	250 *hors option augmentation de la vitesse max
Accélération de 0 à 100 km/h (s)	3,8	3,8
Carburant	Super sans plomb, 95 ROZ	Super sans plomb, 95 ROZ
Consommation WLTP (l/100km), Minimum - Maximum	9 - 9,5	8,9 - 9,4
Émissions de CO <sub>2</sub> en cycle mixte WLTP (g/km), Minimum - Maximum	205-216	203-214
Norme antipollution	EU6	EU6
Type homologation	WLTP	WLTP
Start&Stop / Récupération d'énergie	Oui / Oui	Oui / Oui
Mild Hybrid MHEV	Non	Non

- À partir du 1<sup>er</sup> mars 2020, les taxes sont calculées sur la base des émissions de CO<sub>2</sub> WLTP.

- Depuis le 1<sup>er</sup> septembre 2018, les véhicules légers neufs sont réceptionnés en Europe sur la base de la procédure d'essai harmonisée pour les véhicules légers (WLTP), procédure d'essai permettant de mesurer la consommation de carburant et les émissions de CO<sub>2</sub>, plus réaliste que la procédure NEDC précédemment utilisée.



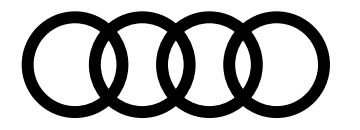

# Caractéristiques techniques RS 3 Sportback

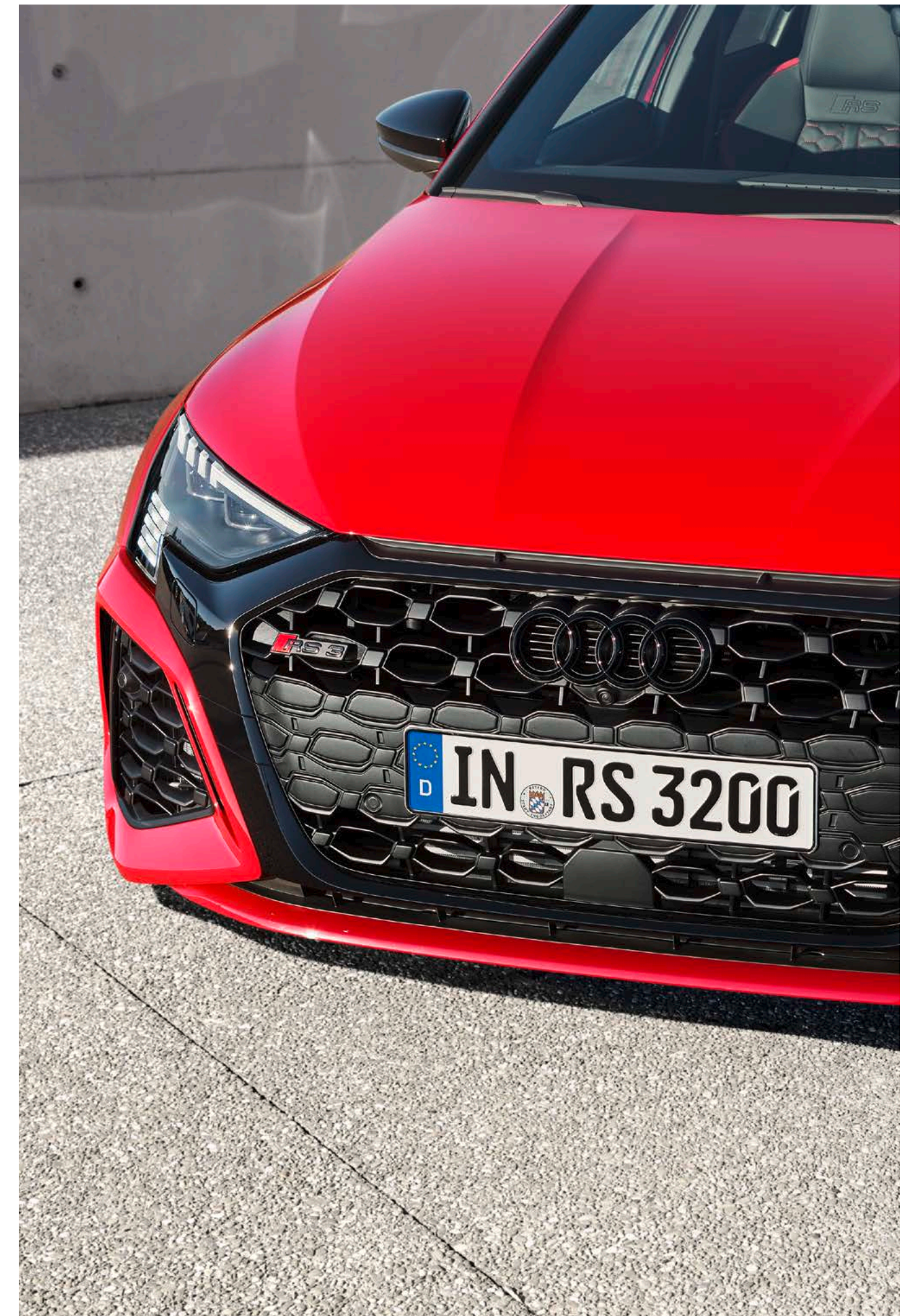
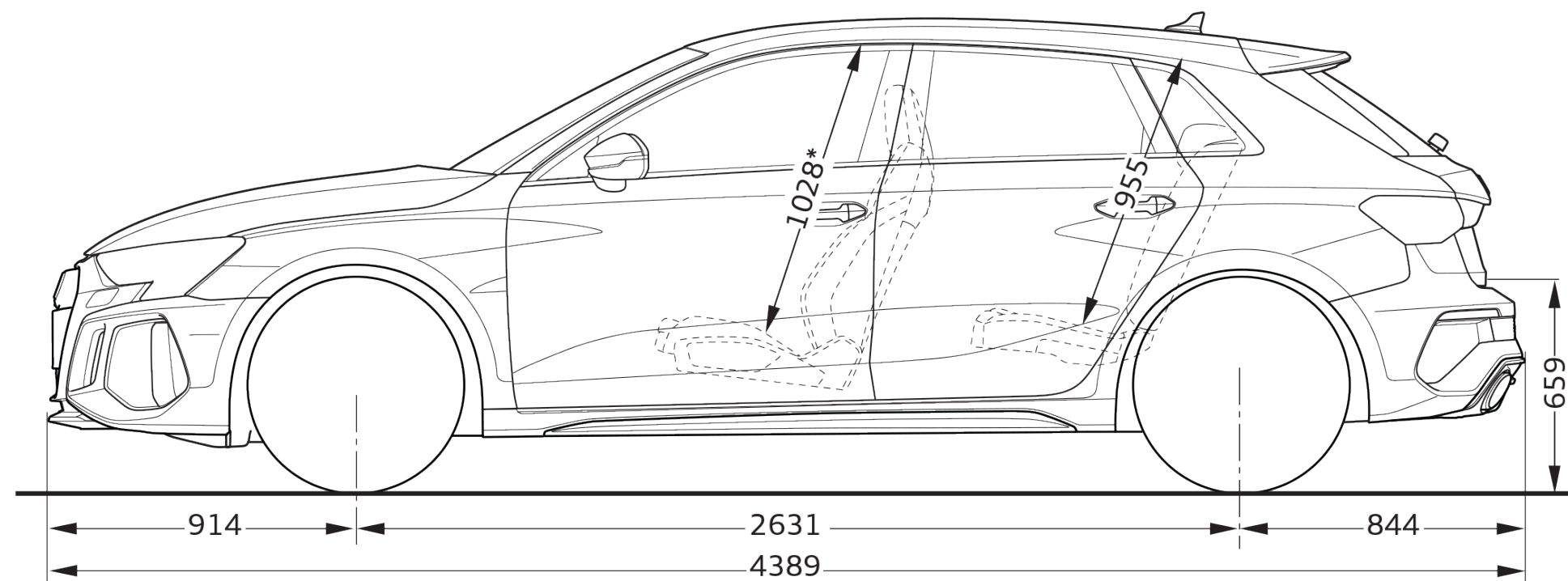
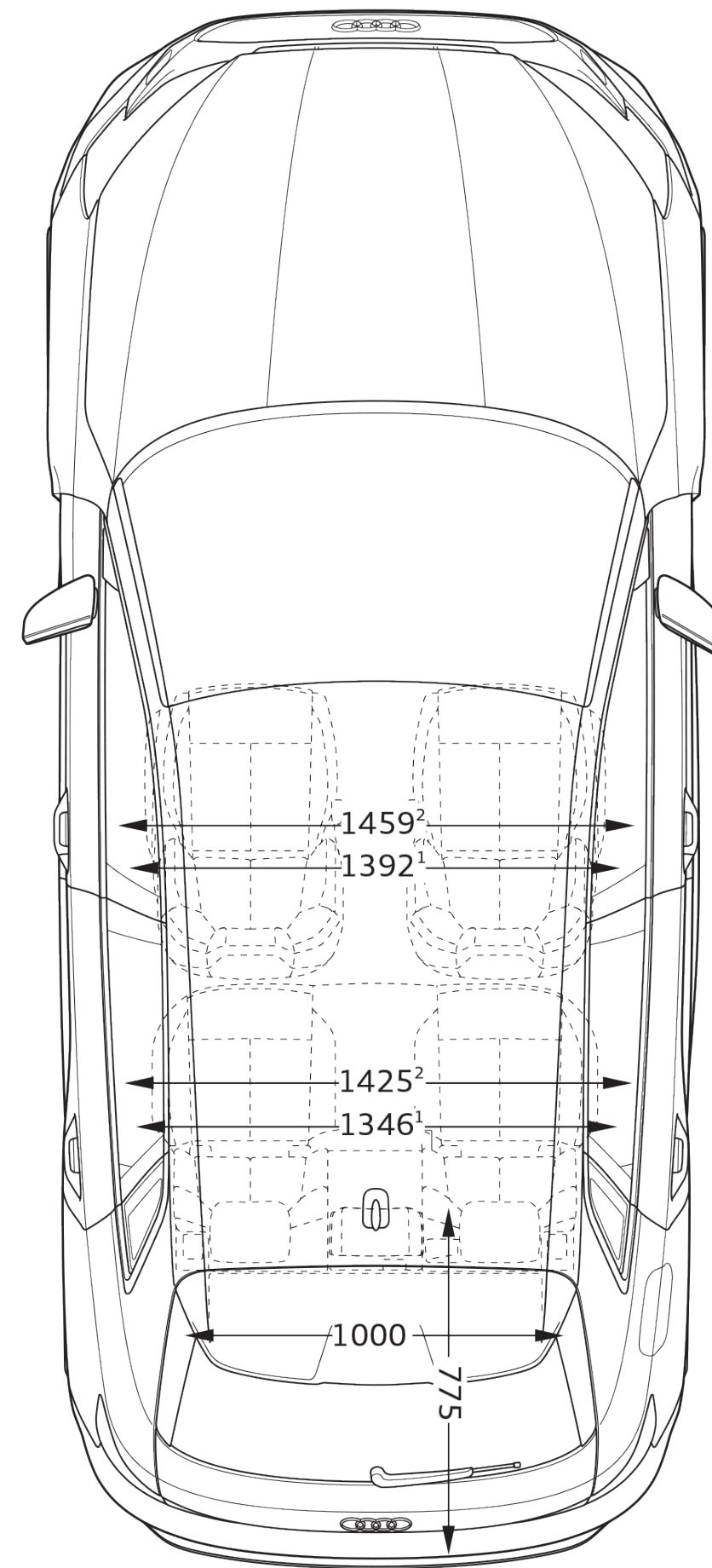
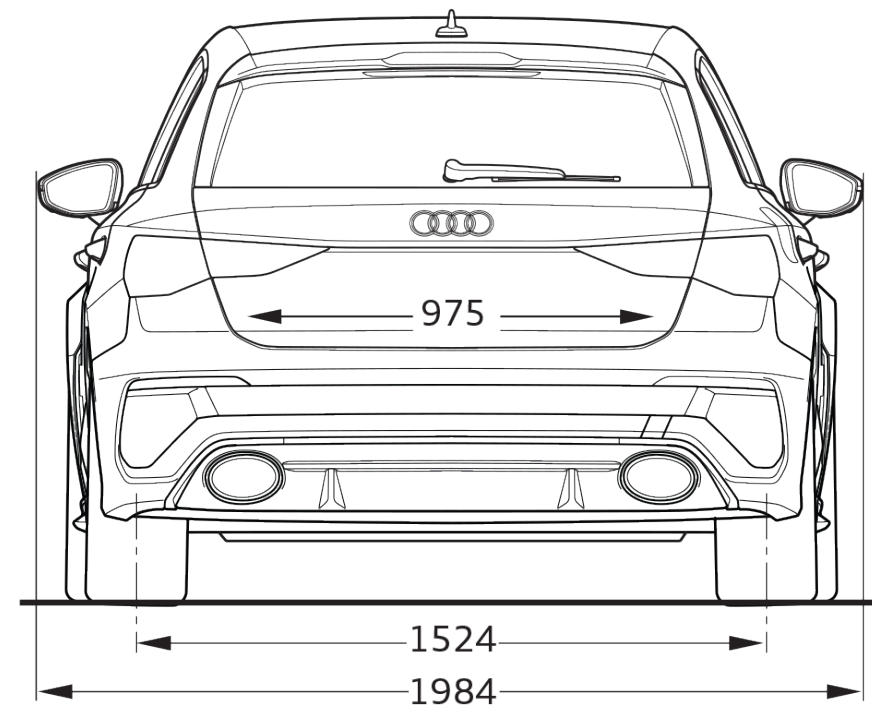
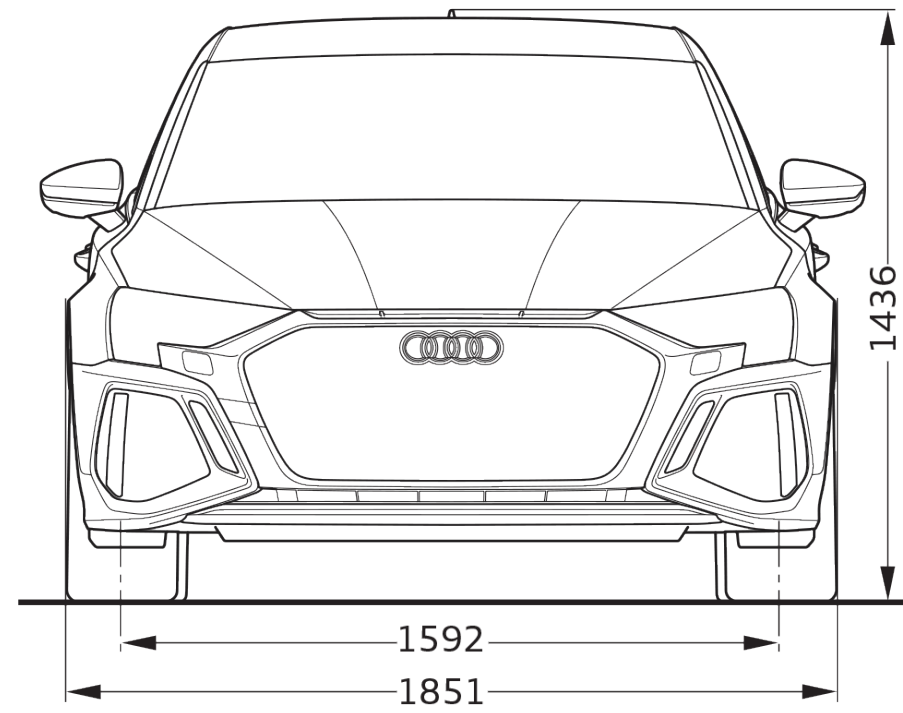

Toutes les cotes sont indiquées en millimètres. \*Espace maximum au-dessus de la tête. \*\*Largeur aux coudes. \*\*\*Largeur aux épaules.



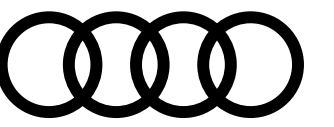

# Caractéristiques techniques RS 3 Berline

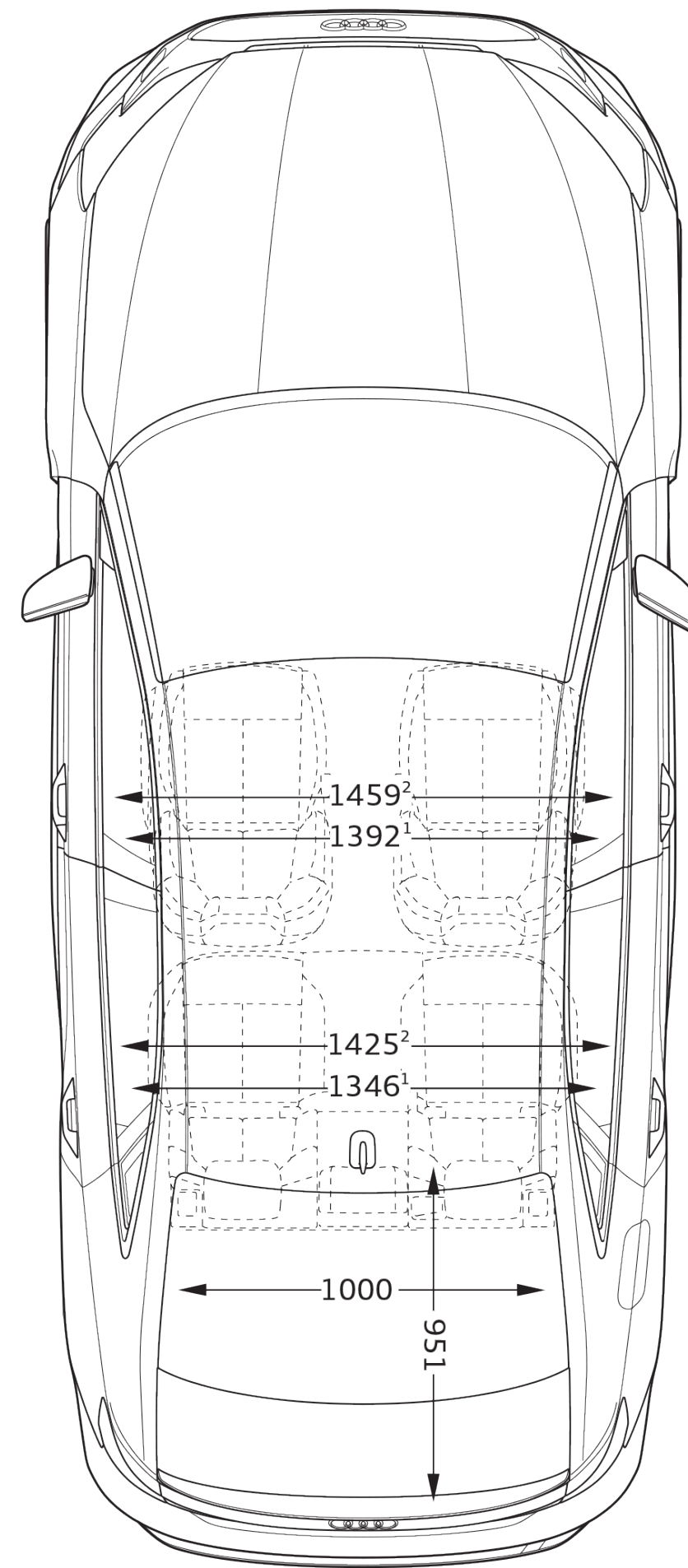
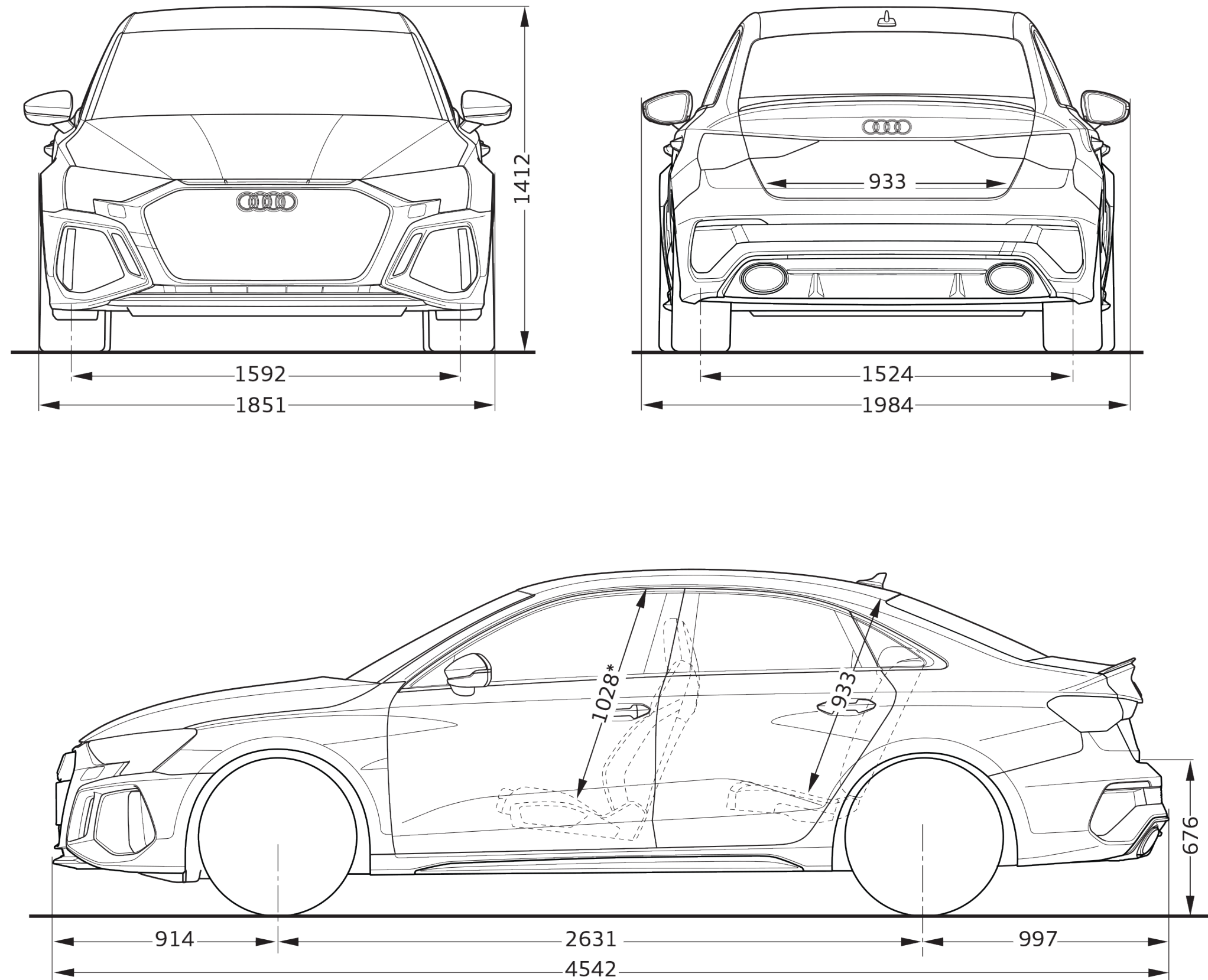

Toutes les cotes sont indiquées en millimètres. \*Espace maximum au-dessus de la tête. \*\*Largeur aux coudes. \*\*\*Largeur aux épaules.



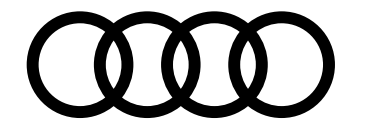

# Label pneumatique

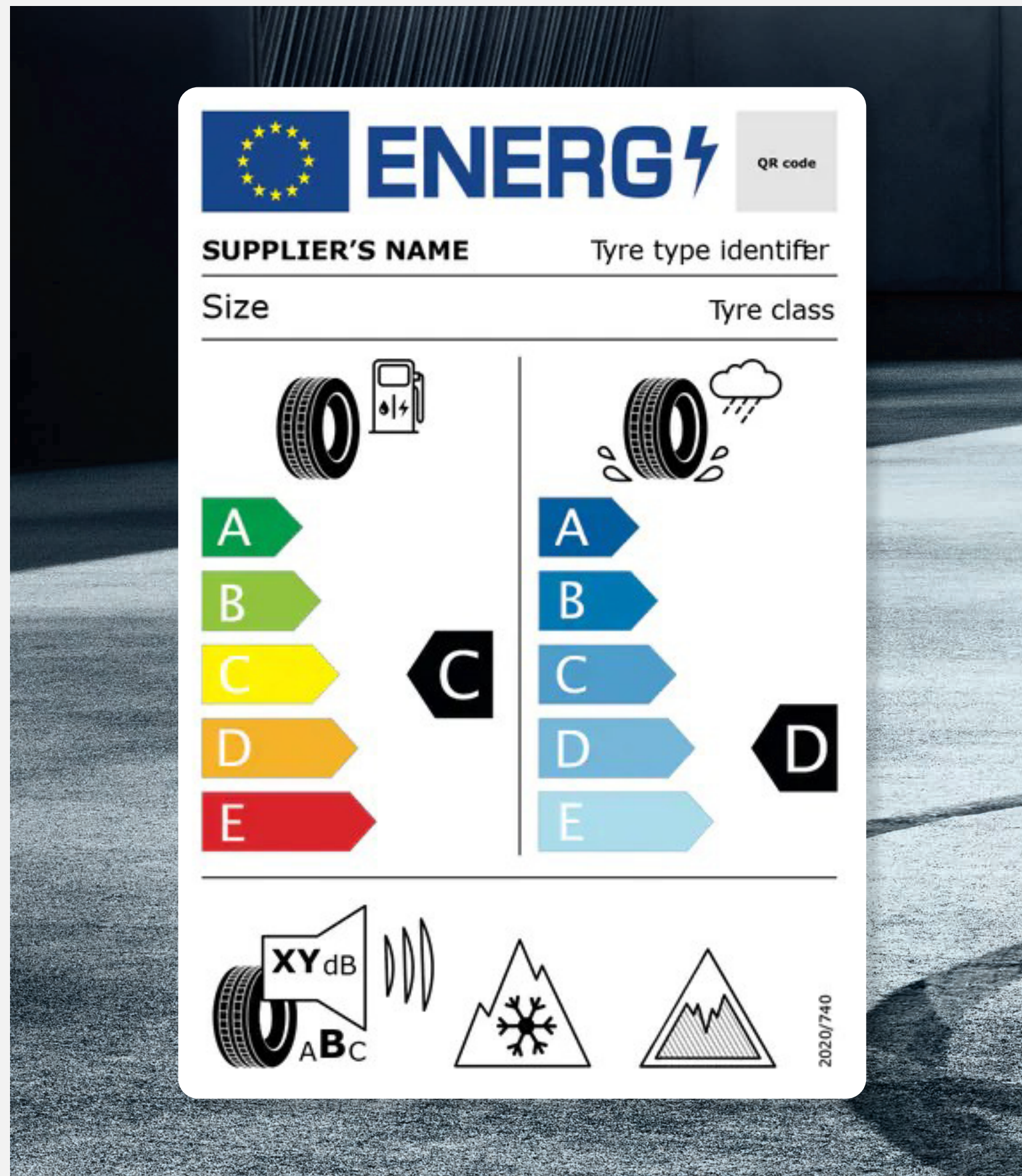

www  
↑

## Téléchargement

Toutes les étiquettes des labels pneumatiques sont téléchargeables directement sur le configurateur Audi, disponible à cette adresse :

[Accueil](#) | [Audi.fr](#) | [Audi France](#) >

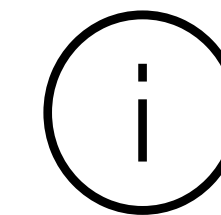

## Informations

Pour plus d'informations sur l'étiquetage européen des pneumatiques et comprendre les objectifs de ce nouvel étiquetage, rendez-vous ici :

[Etiquettes énergétiques pneumatiques](#) >



## Détails

Les pneumatiques ne sont pas fabriqués par Audi.  
La documentation relative aux pneumatiques a été élaborée par le fournisseur de pneumatiques en application du règlement (UE) 2020/740



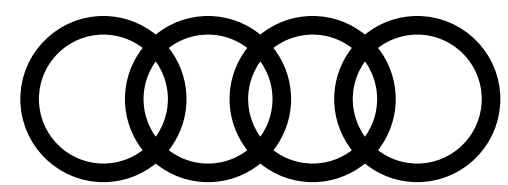

## PENSEZ À COVOITURER. #SeDéplacerMoinsPolluer

AUDI FRANCE  
BP 62 - 02601 Villers-Cotterêts Cedex

Le modèle, les versions et les équipements présentés dans ce catalogue ainsi que certains services ne sont pas disponibles dans tous les pays. Les automobiles qui figurent sur les photos comportent des équipements en option avec le supplément de prix. Les informations concernant : possibilités de livraison, aspect, performances, dimensions, poids, consommation et frais d'entretien des véhicules correspondent aux données en notre possession à la date de mise en ligne. Les informations contenues dans le présent document sont modifiables à tout moment et sans préavis. Pour plus d'information veuillez vous rapprocher de votre Distributeur Audi.

Les matériaux et composants de ce véhicule ont été conçus pour minimiser leur impact sur l'environnement, dans le respect de la réglementation relative aux véhicules hors d'usage. Ont ainsi été privilégiés des composants et matériaux recyclés et/ou ré-employables et/ou valorisables, visant à faciliter le démontage et la dépollution des véhicules hors d'usage ainsi qu'à préserver l'environnement. Tout véhicule en fin de vie peut être cédé Gratuitement par son dernier propriétaire aux démolisseurs et broyeurs agréés par les services compétents. Pour plus de renseignements sur la cession des véhicules hors d'usage et/ou les dispositifs mis en place pour prévenir les atteintes environnementales, n'hésitez pas à contacter votre distributeur Audi, ou Audi France, 11, avenue de Boursonne - BP 62 - 02601 Villers-Cotterêts Cedex.

Volkswagen Group France, SAS au capital de 198 502 510 €, 11 avenue de Boursonne - 02600 Villers-Cotterêts, RCS Soissons 832 277 370.

[www.Audi.fr](http://www.Audi.fr)

